

WIELOFUNKCYJNY PIEC KONWEKCYJNY
FREIHSTEHENDER UMLUFTOFEN
MULTIFUNCTIONAL OVEN

965001



PL
3-7

DE
8-12

EN
13-16

Rys. 1 / Abb. 1 / Fig. 1

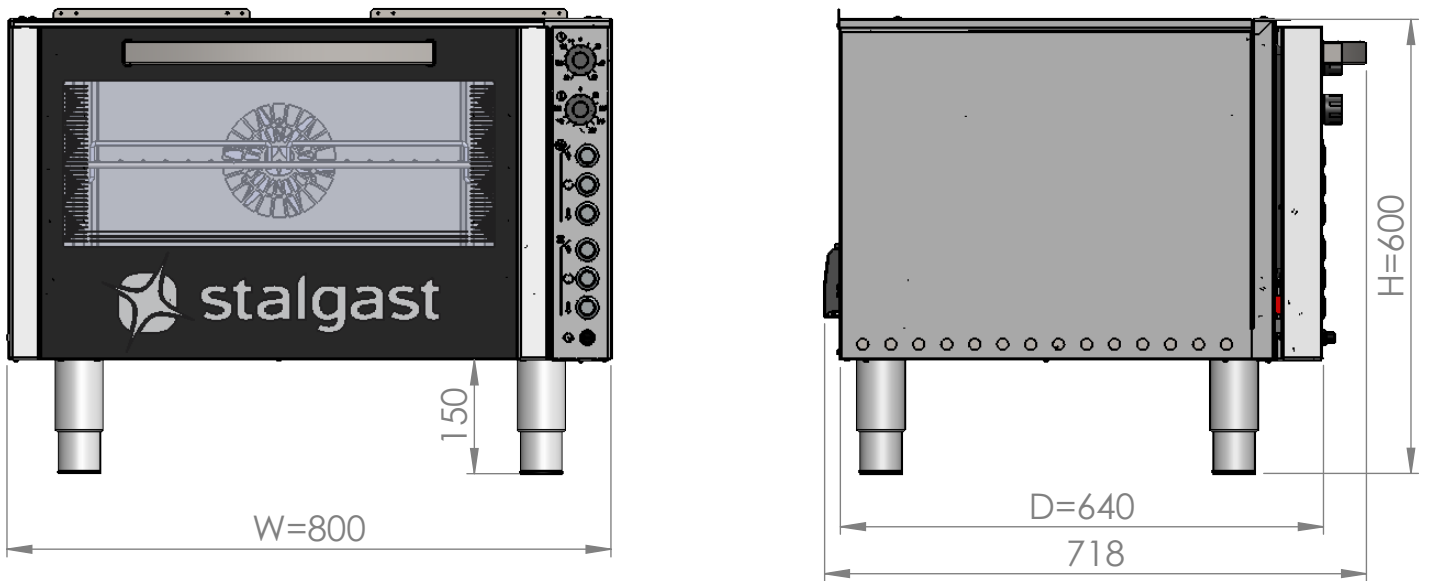

Rys. 2 / Abb. 2 / Fig. 2

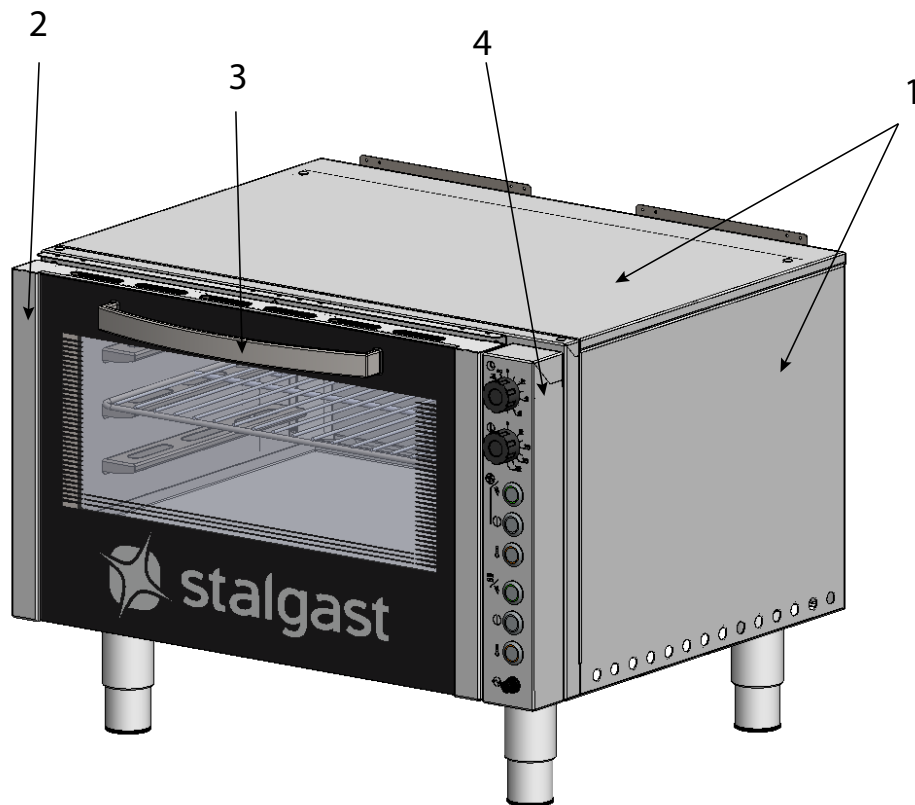

Dziękujemy Państwu za zakup naszego produktu. Przed pierwszym użyciem prosimy dokładnie zapoznać się z niniejszą instrukcją obsługi. Aby zapewnić Państwu najlepsze rozwiązania techniczne urządzeń, stale rozwijamy je technologicznie. Z tego względu zdjęcia i rysunki w poniższej instrukcji mogą różnić się od zakupionego urządzenia. **Aktualna instrukcja obsługi każdego urządzenia, dostępna jest na stronie internetowej www.stalgast.com w zakładce „pliki do pobrania” przy opisie produktu.**

UWAGA: Instrukcję należy przechowywać w bezpiecznym oraz dostępnym dla personelu miejscu. Producent zastrzega sobie prawo do zmiany parametrów technicznych urządzeń. Kopiowanie instrukcji bez zgody producenta jest zabronione.

1. INSTRUKCJE BEZPIECZEŃSTWA

- Uwaga! Jeżeli urządzenie zostało uszkodzone podczas transportu nie wolno go podłączać!
- Nieprawidłowa obsługa i niewłaściwe użytkowanie może spowodować poważne uszkodzenie urządzenia lub zranienie osób.
- Urządzenie może być stosowane wyłącznie w celu, do którego zostało zaprojektowane.
- Producent nie ponosi żadnej odpowiedzialności za szkody spowodowane nieprawidłową obsługą i niewłaściwym użytkowaniem urządzenia.
- W czasie użytkowania zabezpiecz urządzenie i wtyczkę przewodu zasilającego przed kontaktem z wodą lub innymi płynami. W przypadku, gdyby przez nieuwagę urządzenie wpadło do wody lub zostało zalane wodą, należy natychmiast wyciągnąć wtyczkę z gniazda zasilającego, a następnie zlecić kontrolę urządzenia specjalistom.

Nieprzestrzeganie tej instrukcji może spowodować zagrożenie życia.

- Nigdy nie otwieraj samodzielnie obudowy urządzenia.
- Nie wkładaj żadnych przedmiotów w otwory w obudowie urządzenia.
- Nie dotykaj wtyczki przewodu zasilającego wilgotnymi rękami.
- Regularnie kontroluj stan wtyczki i przewodu zasilającego. W przypadku wykrycia uszkodzenia wtyczki lub przewodu zasilającego, zleć naprawę w wyspecjalizowanym punkcie naprawczym.
- W przypadku, gdy urządzenie spadnie lub ulegnie uszkodzeniu w inny sposób, zawsze zleć przed dalszym użytkowaniem przeprowadzenie kontroli i ewentualną naprawę w wyspecjalizowanym punkcie naprawczym.
- Nigdy nie naprawiaj urządzenia samodzielnie - może to spowodować zagrożenie życia.
- Zabrania się dokonywania przeróbek i napraw przez osoby nie przeszkolone zawodowo.
- Jeżeli przewód zasilający ulegnie uszkodzeniu to powinien być wymieniony. Nieodłączalny przewód zasilający może być wymieniony w specjalistycznych zakładach naprawczych lub przez wykwalifikowaną osobę.
- Chronić przewód zasilający przed kontaktem z ostrymi lub gorącymi przedmiotami, a także z dala od otwartego źródła ognia. Jeżeli chcesz odłączyć urządzenie z gniazda zasilającego, zawsze chwytaj za wtyczkę, nigdy nie ciągnij za przewód zasilający.
- Zabezpiecz przewód zasilający (lub przedłużacz), aby nikt przez omyłkę nie wyciągnął go z gniazda zasilającego lub się o niego nie potknął.
- Kontroluj funkcjonowanie urządzenia w czasie użytkowania.
- Niniejszy sprzęt może być użytkowany przez dzieci w wieku co najmniej 8 lat i przez osoby o obniżonych możliwościach fizycznych, umysłowych i osoby o braku doświadczenia i znajomości sprzętu, jeżeli zapewniony zostanie nadzór lub instruktaż odnośnie do użytkowania sprzętu w bezpieczny sposób, tak aby związane z tym zagrożenia były zrozumiałe. Dzieci nie powinny bawić się sprzętem. Dzieci bez nadzoru nie powinny wykonywać czyszczenia i konserwacji sprzętu.
- **UWAGA:** Jeżeli wtyczka przewodu zasilającego jest podłączona do gniazda zasilającego, urządzenie cały czas pozostaje pod napięciem.
- Wyłącz urządzenie, zanim wyciągniesz wtyczkę z gniazda zasilającego.
- Nigdy nie ciągnij urządzenia za przewód zasilający.
- Urządzenie po zainstalowaniu musi być widoczne i łatwo dostępne.
- Należy zapewnić łatwość dostępu do wyłączenia wtyczki nieodłączanego przewodu zasilającego.
- Nie wolno używać grilla jako podgrzewacza do garnków czy patelni.
- Nie należy umieszczać folii aluminiowej czy plastikowej na powierzchni płyty grzewczej

2. ZASADY BHP

W celu zapobiegania poparzeniom oraz porażeniom prądem elektrycznym należy przestrzegać podanych poniżej zasad bezpieczeństwa:

- Przeszkolić przed pierwszym uruchomieniem oraz okresowo personel eksploatujący urządzenie w zakresie bezpieczeństwa obsługi urządzenia zgodnie z informacjami zawartymi w niniejszej instrukcji obsługi
- Przeszkolić personel w zakresie obsługi urządzenia zgodnie z informacjami zawartymi w niniejszej instrukcji obsługi
- Przeszkolić personel w zakresie podstawowych zasad użytkowania urządzeń elektrycznych, bezpieczeństwa w miejscu pracy oraz udzielania pierwszej pomocy w razie wystąpienia takiej potrzeby
- Przed rozpoczęciem jakichkolwiek prac konserwacyjnych należy odłączyć urządzenie od źródła zasilania
- niedozwolone jest włączanie urządzenia, jeżeli którykolwiek element grzewczy i/lub element kontrolny został uszkodzony
- Upewnić się, że urządzenie jest gotowe do pracy przed włączeniem oraz sprawdzić czy przewód zasilania nie dotyka gorących powierzchni
- Podczas pracy przy urządzeniu ręce osoby obsługującej urządzenie muszą być suche.
- Nie zostawiać włączonego urządzenia bez opieki. Odłączyć urządzenie od zasilania kiedy nie jest ono używane.
- Do zdejmowania ciepłych pojemników z rusztu należy używać rękawic ochronnych.
- Jakikolwiek naprawy urządzenia mogą być wykonywane wyłącznie przez wykwalifikowany personel techniczny (serwis techniczny).

3. DANE TECHNICZNE

3.1. Wyposażenie urządzenia (str. 2 Rys 2):

1 - Obudowa urządzenia, 2 - Drzwi, 3 - Uchwyt drzwi piekarnika, 4 - Panel sterujący,

Model	965001
Wymiary zewnętrzne (mm)	800x640x600
Moc (W)	6540
Moc grzałki górnej (kW)	3
Moc grzałki termoobiegu (kW)	3,5
Moc wentylatora (kW)	0,04
Wymiary komory piekarnika (mm)	610x440x285
Wielkość rusztu (mm)	600x400 oraz 1/1 GN
Zasilanie (V/Hz)	400 / 50
Przewód zasilający (mm ²)	5 x 2.5

4. INSTALACJA

- Przed pierwszym uruchomieniem należy usunąć folię ochronną z urządzenia. Powierzchnie zewnętrzne umyć ciepłą wodą z dodatkiem środka odtłuszczającego, stosowanego do mycia naczyń kuchennych. Nie stosować środków ściernych i innych, które mogłyby zarysować powierzchnię. Do mycia używać jedynie wilgotnej ściereczki. Po umyciu urządzenia, pozostawić je do całkowitego wyschnięcia.
- Piekarnik należy ustawić na twardym i stabilnym podłożu w pomieszczeniu przeznaczonym do eksploatacji piekarnika, spełniającym przepisy prawa budowlanego, a następnie wypoziomować za pomocą regulowanych nóg.

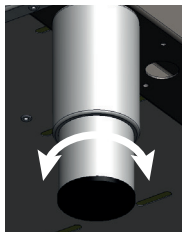

Rys. 3 Poziomowanie urządzenia

Warunki przyłączenia do sieci elektrycznej:

- Należy sprawdzić, czy napięcie w sieci energetycznej odpowiada napięciu wskazanemu na tabliczce znamionowej urządzenia
- Aby podłączyć urządzenie do sieci elektrycznej należy dokonać podłączenia przewodu zasilającego do skrzynki zaciskowej znajdującej się na tylnej ścianie urządzenia. Przewód zasilający z wtyczką NIE JEST częścią zestawu i należy go dokupić.
- Urządzenie obowiązkowo należy przyłączyć do instalacji wyrównującej potencjały elektryczne za pomocą śruby ekwipotencjalnej znajdującej się z tyłu urządzenia. Jest ona oznaczona następującym symbolem:



potencjalnej znajdującej się z tyłu urządzenia. Jest ona oznaczona następującym symbolem:

Aby przyłączyć urządzenie do instalacji wyrównującej potencjały elektryczne należy:

- odkręcić nakrętkę na śrubie
- wprowadzić przewód ekwipotencjału
- przykręcić nakrętkę do oporu
- drugi koniec przewodu ekwipotencjalnego podłączyć do szyny wyrównawczej.



Rys. 4. Podłączenie urządzenia do instalacji wyrównującej potencjały elektryczne.

Elementy panelu tylnego urządzenia:

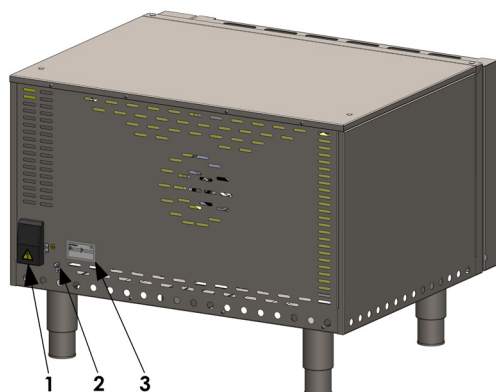

1. Skrzynka zaciskowa
2. Śruba ekwipotencjału
3. Tabliczka znamionowa

Rys. 5. Widok od tyłu na urządzenie.

Przewód zasilający powinien być przewodem giętkim, olejoodpornym, z żyłą uziemiającą, o powłoce polichloroprenowej - może być przygotowany przez wytwórcę i dostępny u niego lub w specjalistycznych zakładach naprawczych!

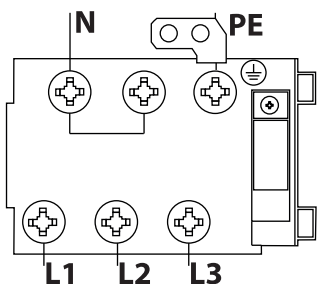

PE – przewód ochronny (żółto-zielony)

N – przewód neutralny (niebieski)

L1, L2, L3 – przewody fazowe (pozostałe kolory)

Rysunek 7. Podłączenie urządzenia do instalacji elektrycznej

- Podłączenia urządzenia do sieci elektrycznej może dokonać wyłącznie osoba z uprawnieniami elektrycznymi.
- Urządzenie należy podłączyć do gniazda trójfazowego zasilanego prądem elektrycznym 400V 50Hz wyposażonego w wyłącznik z zabezpieczeniem różnicowo-prądowym $I_n=30\text{mA}$ za pomocą wtyczki lub bezpośrednio do instalacji zasilającej.

5. OBSŁUGA URZĄDZENIA

Przed włączeniem urządzenia należy się upewnić, że zostało ono poprawnie zainstalowane, oraz jego stan techniczny pozwala na bezpieczną eksploatację.

Przygotowanie do włączenia:

- podłączyć urządzenie do źródła zasilania

5.1. Panel sterowania

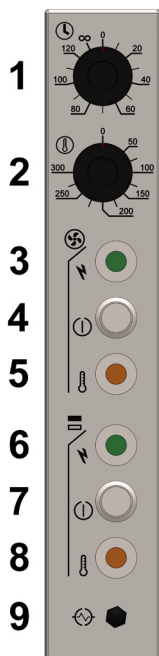

1. Termostat regulacyjny
2. Wyłącznik czasowy
3. Lampka zielona sygnalizująca włączenie programu grzałki termoobiegu
4. Wyłącznik termoobiegu
5. Lampka pomarańczowa sygnalizująca grzanie grzałki termoobiegu
6. Lampka sygnalizująca włączenie grzałki górnej
7. Wyłącznik grzałki górnej
8. Lampka pomarańczowa sygnalizująca grzanie grzałki górnej
9. Termostat zabezpieczający

5.2. Obsługa piekarnika

Do obsługi piekarnika służą dwa pokrętła oraz dwa wyłączniki znajdujące się na panelu sterującym.

- Górnym pokrętłem termostatu należy ustawić temperaturę grzania piekarnika.
- Drugim pokrętłem wyłącznika czasowego należy ustawić czas pracy grzania piekarnika, lub ustawić na tryb ręczny (praca ciągła).
- Włączenie grzałki górnej odbywa się za pomocą wyłącznika jak na rys. poniżej poz. 7. Zapali się zielona lampka nr. 6.
- Włączenie grzałki termoobiegu odbywa się z jednoczesnym włączeniem wentylatora za pomocą wyłącznika jak na rys. poniżej poz. 4. (Grzałka nie może pracować bez wentylatora). Zapali się zielona lampka nr.3. Wentylator wytwarza ruch powietrza (korzystanie z takiego sposobu ogrzewania pozwala na równomierny obieg ciepła wokół potrawy umieszczonej w piekarniku).
- Świecenie się pomarańczowej lampki sygnalizuje pracę odpowiedniej grzałki (górnej bądź termoobiegu). Zgaśnięcie tej lampki jest sygnałem uzyskania przez piekarnik nastawionej temperatury. W trakcie pracy piekarnika pomarańczowa lampka będzie się okresowo włączać i wyłączać (utrzymywanie temperatury wewnątrz komory piekarnika).

Wyłączenie piekarnika:

W celu wyłączenia piekarnika należy oba pokrętła oraz wyłączniki należy ustawić w pozycji zerowej. Lampki sygnalizacyjne oraz podświetlenie wyłączników powinno zgasnąć.

W razie awarii urządzenia, zadziała zabezpieczenie termiczne. Po usunięciu usterki należy wcisnąć przycisk zabezpieczenia termicznego (czerwony pod zaślepką przycisk).

UWAGA!

- Obróbkę termiczną potrawy należy prowadzić przy zamkniętych drzwiach piekarnika.
- Gdy użytkowany jest piekarnik temperatura powierzchniowej części zewnętrznej strony drzwi może ulec podwyższeniu.
- Używanie do obróbki termicznej potraw naczyń innych niż odporne na działanie wysokich temperatur jest zabronione.

Grozi uszkodzeniem naczynia i może być przyczyną pożaru.

Urządzenia nie należy przenosić:

- gdy przewód zasilający jest podłączony do gniazdka,
- gdy na urządzeniu stoją naczynia lub inne przedmioty,
- oraz innych sytuacjach stwarzających zagrożenie zdrowia lub życia obsługi

5.3. Łączenie urządzeń nastawnych linii 700 na piekarniku:

Aby połączyć urządzenia nastawne z piekarnikiem należy kolejno:

1. Zdemontować stopki z urządzenia (urządzeń) montowanych na piekarniku.
2. Zamontować odpowiednio łączniki dołączone do piekarnika - tylne (blachowkrętami wykręconymi z obudowy tylnej) oraz przednie (wkrętami wykręconymi z obudowy przedniej). Nie montować na środku łączników gdy urządzenie nastawne ma szerokość 800mm.
3. Ustawić urządzenie (urządzenia) na piekarniku.
4. Skręcić urządzenia w całość (blachowkrętami wykręconymi z obudowy tylnej oraz dołączonymi do zestawu wraz z łącznikami).

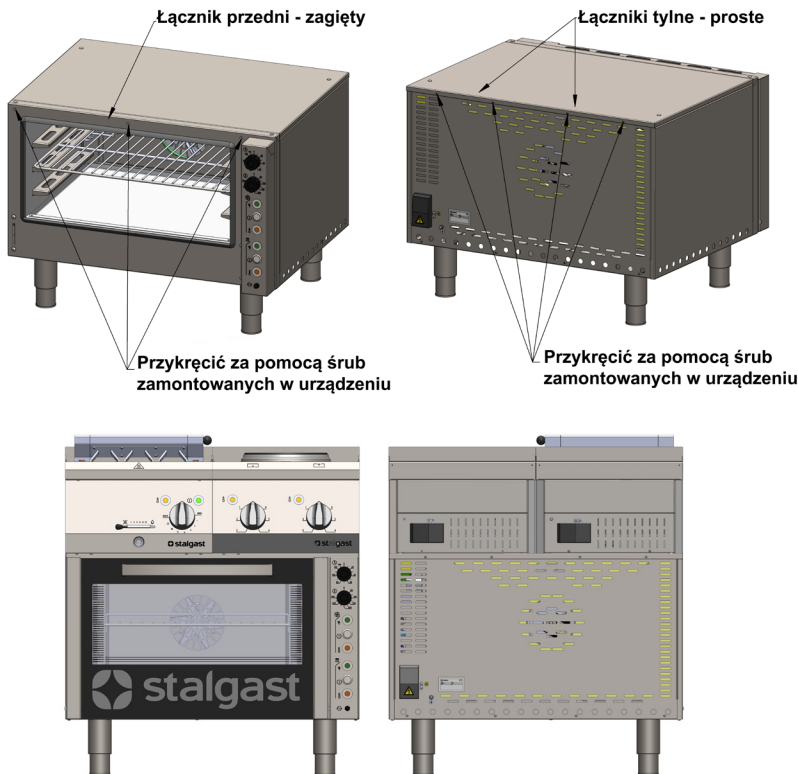

6. KONSERWACJA

Przed rozpoczęciem jakichkolwiek czynności konserwacyjnych należy odłączyć urządzenie od źródła zasilania.

Codzienna konserwacja polega na opróżnieniu miski i umyciu jej oraz grzałek za pomocą szmatki zwilżonej w wodzie z płynem do mycia naczyń a następnie wytarciu suchą szmatką.

Raz na miesiąc należy sprawdzić, czy:

- podłączenia elektryczne są wykonane prawidłowo
- kabel zasilający nie został uszkodzony
- wszystkie elementy urządzenia pracują prawidłowo.

Raz na rok należy serwisować urządzenie w celu sprawdzenia stopnia jego zużycia i wykrycia ewentualnych usterek elementów i części.

W przypadku wykrycia jakiegokolwiek awarii należy zgłosić ją do wyspecjalizowanego serwisu technicznego celem uzyskania pomocy w jej usunięciu.

Konserwacje wykonywane raz na miesiąc, coroczne serwisowanie oraz naprawy urządzenia mogą być wykonywane wyłącznie przez wykwalifikowany personel techniczny (serwis techniczny).

7. PAKOWANIE, ŁADOWANIE I TRANSPORT

Piekarniki pakowane są zgodnie z obowiązującymi normami. Ładowanie urządzeń na środki transportu, rozładowanie oraz przenoszenie powinno się odbywać przy pomocy odpowiednich mechanizmów dźwigowych.

Transport powinien odbywać się krytymi środkami transportu. W czasie transportu kuchnia powinna być zabezpieczona przed przesuwaniami, silnymi wstrząsami oraz innymi uszkodzeniami mechanicznymi.

8. USUWANIE ZUŻYTYCH URZĄDZEŃ

Informacja dla użytkowników o prawidłowych zasadach postępowania ze użytym sprzętem elektrycznym i elektronicznym.

- **Zostaw stary sprzęt w sklepie, w którym kupujesz nowe urządzenie.** Każdy sklep ma obowiązek nieodpłatnego przyjęcia starego sprzętu jeśli kupimy w nim nowy sprzęt tego samego typu i w tej samej ilości. Warunkiem jest dostarczenie

sprzętu do sklepu na swój koszt.

- **Odnieś zużyty sprzęt do punktu zbierania.** Informację o najbliższej lokalizacji znajdziecie Państwo na gminnej stronie internetowej lub tablicy ogłoszeń urzędu gminy., a także na www.electro-system.pl.
- **Zostaw sprzęt w punkcie serwisowym.** Jeżeli naprawa sprzętu jest nieopłacalna lub niemożliwa ze względów technicznych, serwis jest zobowiązany do nieodpłatnego przyjęcia tego urządzenia.
- **Oddaj zużyty sprzęt nie ruszając się z domu.** Jeśli nie mają Państwo czasu lub możliwości przewiezienia swojego sprzętu do punktu zbiórki, można skorzystać z usług specjalistycznych firm.

Pamiętaj! Nie wyrzucaj zużytego sprzętu łącznie z innymi odpadami. Grożą Ci za to wysokie kary pieniężne.



Symbol przekreślonego kosza na śmieci na produkcie, jego opakowaniu lub instrukcji oznacza, że produktu nie wolno wyrzucać do zwykłych pojemników na odpady. Obowiązkiem użytkownika jest przekazanie zużytego sprzętu do wyznaczonego punktu zbiórki w celu właściwego jego przetworzenia.

9. GWARANCJA

Sprzedawca odpowiada z tytułu rękojmi bądź gwarancji.

W przypadku stwierdzenia uszkodzeń wynikających z powstania osadów wapnia w urządzeniu, nie podlegają one naprawie gwarancyjnej. Gwarancja nie obejmuje także: uszkodzeń powstałych w wyniku działania sił zewnętrznych takich jak wyładowania atmosferyczne, zmiana napięcia zasilania, nieprawidłowego ustawienia wartości napięcia elektrycznego, zasilanie z nieodpowiedniego gniazda zasilania, mechanicznych, termicznych, chemicznych uszkodzeń sprzętu i wywołanych nimi wad.

Wymianie gwarancyjnej nie podlegają takie elementy jak: żarówki, elementy gumowe, elementy grzewcze zniszczone kamieniem kotłowym, śruby oraz elementy ulegające naturalnemu zużyciu np; palniki, uszczelki gumowe oraz wszelkiego rodzaju elementy uszkodzone mechanicznie

Wir danken Ihnen für den Kauf unseres Produktes. Vor der ersten Inbetriebnahme lesen Sie sich bitte sorgfältig diese Bedienungsanleitung durch. Jegliches Kopieren dieser Bedienungsanleitung ohne Zustimmung des Herstellers ist verboten. Die Bilder und Zeichnungen wurden anschaulich dargestellt und können von Ihrem Gerät abweichen.

ACHTUNG: Die Bedienungsanleitung soll an einem sicheren und für das Personal allgemein zugänglichen Platz aufbewahrt werden. Der Hersteller behält sich das Recht vor, technische Parameter bei den Geräten ohne Ankündigung zu ändern.

1. SICHERHEITSHINWEISE

- Vorsicht! Wurde das Gerät im Transport beschädigt, darf es nicht in Betrieb genommen werden!
- Fehlbedienung oder unsachgemäßer Gebrauch können starke Beschädigungen am Gerät oder Menschenverletzung zur Folge haben.
- Das Gerät kann nur zu dem Zwecke genutzt werden, zu dem es entwickelt wurde.
- Der Hersteller übernimmt keinerlei Haftung für Schäden, die auf eine fehlerhafte Bedienung oder unsachgemäßen Gebrauch zurückzuführen sind.
- Bei der Nutzung schützen Sie das Gerät und den Stecker des Stromversorgungskabels vor dem Kontakt mit Wasser oder anderen Flüssigkeiten. Fällt das Gerät aus Versehen ins Wasser, sollten Sie den Stecker aus der Steckdose ziehen und nachfolgend von einem Fachmann überprüfen lassen.

Bei Nichtbeachtung dieser Bedienungsanleitung kann Lebensgefahr bestehen.

- Öffnen Sie nie selbst das Gehäuse des Geräts.
- Stecken Sie keine Gegenstände in Öffnungen im Gehäuse des Geräts.
- Fassen Sie den Stecker des Stromversorgungskabels nie mit nassen Händen an.
- Kontrollieren Sie regelmäßig den Zustand des Steckers und des Kabels. Sind der Stecker oder das Kabel beschädigt, beauftragen Sie eine Fachservicestelle mit der Reparatur.
- Fällt das Gerät hin oder wird es auf eine andere Weise beschädigt, soll es vor weiterem Gebrauch immer geprüft werden und evtl. in einer Fachservicestelle repariert werden.
- Reparieren Sie nie das Gerät selbst – es besteht Lebensgefahr.
- Es ist verboten, Änderungen und Reparaturen am Gerät von unqualifiziertem Personal auszuführen.
- Wurde das Stromversorgungskabel beschädigt, sollte es gewechselt werden. Das am Gerät fest befestigte Stromversorgungskabel darf in einer Fachservicestelle oder von qualifiziertem Personal gewechselt werden.
- Schützen Sie das Stromversorgungskabel vor dem Kontakt mit scharfen oder heißen Gegenständen und halten Sie es weit von offenem Feuer fern. Wollen Sie das Gerät aus der Steckdose ziehen, dann halten Sie immer den Stecker in der Hand, ziehen Sie nie an dem Kabel.
- Sichern Sie das Stromversorgungskabel auf solche Weise, so dass es nicht aus Versehen aus der Steckdose gezogen werden kann, oder dass niemand darüber stolpert.
- Kontrollieren Sie den Betrieb der Geräts während seiner Nutzung.
- Vermeiden Sie die Nutzung des Geräts durch Minderjährige, Personen mit verminderten physischen, geistigen oder sensorischen Fähigkeiten, sowie unerfahrene Personen oder Personen ohne Kenntnis. Die oben genannten Personen dürfen das Gerät nur unter Aufsicht einer für die Sicherheit zuständigen Person bedienen.
- Wird das Gerät zeitweilig nicht benutzt oder gereinigt, schalten Sie es von der Betriebsspannung ab.
- **ACHTUNG!** Wird der Stecker des Stromversorgungskabels zum Stecker angeschaltet, bleibt das Gerät die ganze Zeit unter Spannung
- Schalten Sie das Gerät aus, bevor Sie den Stecker aus der Steckdose ziehen.
- Ziehen Sie nie das Gerät am Stromversorgungskabel.
- Das Gerät sollte nach der Montage sichtbar und ungehindert zugänglich sein.
- Der Zugang zum fest integrierten Stromversorgungskabel sollte ungehindert bleiben.
- Es ist untersagt, die Grillplatte zum Aufwärmen von Töpfen und Pfannen zu benutzen.
- Legen Sie keine Alu- oder Kunststoffolie auf die Oberfläche der Grillplatte.

2. GESUNDHEITS- UND SICHERHEITSVORSCHRIFTEN

Um Verbrennungen und elektrische Schläge zu vermeiden, beachten Sie die folgenden Sicherheitsvorkehrungen:

- Unterweisen Sie das Bedienpersonal vor der ersten Inbetriebnahme und in regelmäßigen Abständen über den sicheren Betrieb des Geräts gemäß den Angaben in dieser Betriebsanleitung
- Weisen Sie das Personal an, das Gerät wie in dieser Betriebsanleitung beschrieben zu bedienen
- Schulung der Mitarbeiter in den Grundlagen des Umgangs mit elektrischen Geräten, der Sicherheit am Arbeitsplatz und der Ersten Hilfe im Bedarfsfall
- Trennen Sie das Gerät von der Stromversorgung, bevor Sie Wartungsarbeiten durchführen
- das Gerät darf nicht eingeschaltet werden, wenn ein Heizelement und/oder ein Bedienelement beschädigt ist
- Vergewissern Sie sich vor dem Einschalten, dass das Gerät betriebsbereit ist und prüfen Sie, dass das Netzkabel keine heißen Oberflächen berührt
- Die Hände des Bedieners müssen bei Arbeiten am Gerät trocken sein.
- Lassen Sie das Gerät nicht unbeaufsichtigt eingeschaltet. Trennen Sie das Gerät von der Stromversorgung, wenn es nicht benutzt wird.
- Verwenden Sie Schutzhandschuhe, wenn Sie warme Behälter vom Grill nehmen.
- Reparaturen am Gerät dürfen nur von qualifiziertem Fachpersonal (Technischer Service) durchgeführt werden.

3. TECHNISCHE DATEN

3.1. Ausstattung des Gerätes (Seite 2 Abb. 2):

1 - Gerätegehäuse, 2 - Tür, 3 - Backofentürgriff, 4 - Bedienfeld

Modell	965001 / FS040603
Außenabmessungen (mm)	800x640x600
Leistung (W)	6540
Leistung der oberen Heizung (kW)	3
Thermische Heizleistung (kW)	3,5

Lüfterleistung (kW)	0,04
Abmessungen des Garraumes (mm)	610x440x285
Größe des Rostes (mm)	600x400 und 1/1 GN
Spannungsversorgung (V/Hz)	400 / 50
Versorgungskabel (mm ²)	5 x 2.5

4. INSTALLATION

- Entfernen Sie vor der ersten Inbetriebnahme die Schutzfolie von dem Gerät . Waschen Sie die Außenflächen mit warmem Wasser und einem Entfettungsmittel, das für die Reinigung von Küchenutensilien verwendet wird. Verwenden Sie keine Scheuermittel oder andere Mittel, die die Oberfläche verkratzen könnten. Verwenden Sie zur Reinigung nur ein feuchtes Tuch. Lassen Sie das Gerät nach dem Waschen vollständig trocknen.
- Stellen Sie den Ofen auf eine harte und stabile Oberfläche in einem Raum, der für die Verwendung des Ofens vorgesehen ist und den Bauvorschriften entspricht, und nivellieren Sie ihn dann mithilfe der verstellbaren Füße.



Abb. 3 Nivellierung des Geräts

Bedingungen für den Anschluss an das elektrische Netz:

- Prüfen Sie, ob die Netzspannung mit der auf dem Typenschild des Geräts angegebenen Spannung übereinstimmt
- Um das Gerät mit dem Stromnetz zu verbinden, schließen Sie das Netzkabel an den Anschlusskasten auf der Rückseite des Geräts an. Netzkabel mit Stecker ist NICHT Bestandteil des Sets und muss separat erworben werden.
- Das Gerät muss über die Potentialausgleichsschraube an der Geräterückseite an ein Potentialausgleichssystem ange-

schlossen werden. Es ist mit folgendem Sim- gekennzeichnet Schermerzen: 

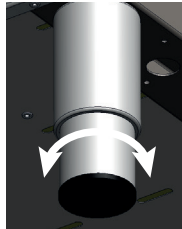
So schließen Sie das Gerät an ein elektrisches Potenzialausgleichssystem an

- Schrauben Sie die Mutter der Schraube ab
- das Potenzialausgleichskabel einführen
- Schrauben Sie die Mutter bis zum Anschlag auf
- Schließen Sie das andere Ende der Potenzialausgleichsleitung an die Potenzialausgleichsschiene an.



Abb. 4 Anschluss des Geräts an das elektrische Potentialausgleichssystem.

Komponenten auf der Rückseite des Geräts:

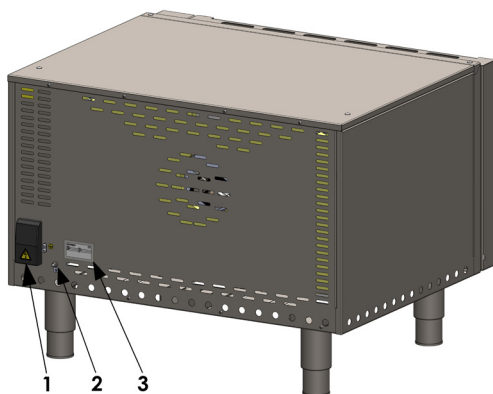

1. Klemmenkasten
2. Potentialausgleichsschraube
3. Typenschild

Abb. 5 Rückansicht des Geräts.

Das Versorgungskabel sollte ein flexibles, ölbeständiges Kabel mit Erdungsleiter sein, das mit einem Post- Lichloropren-Mantel versehen ist - es kann vom Hersteller konfektioniert werden und ist bei ihm oder im Fachhandel erhältlich!

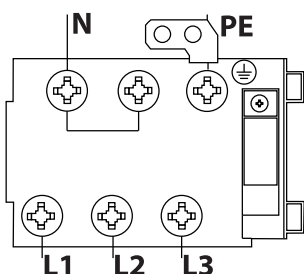

- PE - Schutzleiter (gelb-grün)
- N - Nullleiter (blau)
- L1, L2, L3 - Phasendrähte (andere Farben)

Abb. 7. Anschluss des Geräts an die Elektroinstallation

- Das Gerät darf nur von einer Elektrofachkraft an das Stromnetz angeschlossen werden.
- Das Gerät sollte an eine mit Strom 400V 50Hz versorgte Drehstromsteckdose, die mit einem Schutzschalter mit Fehlerstromschutz In=30mA ausgestattet ist, mittels eines Steckers oder direkt an das Stromnetz angeschlossen werden.

5. GERÄTEBEDIENUNG

Vergewissern Sie sich vor dem Einschalten des Geräts, dass es ordnungsgemäß installiert wurde und in einem sicheren Betriebszustand ist.

Vorbereitung für die Aufnahme:

- das Gerät an eine Stromquelle anschließen

5.1. Bedienfeld

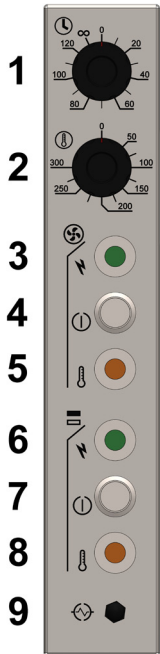

1. Regelthermostat
2. Zeitschaltuhr
3. Grüne Lampe zur Anzeige der Aktivierung des Heizprogramms
4. Thermoblock
5. Orangefarbene Kontrollleuchte für Thermobeheizung
6. Lampe, die anzeigt, dass die obere Heizung eingeschaltet ist
7. Schalter für die obere Heizung
8. Orangefarbene Lampe, die das Aufheizen der oberen Heizung anzeigt
9. Sicherheitsthermostat

5.2. Betrieb des Ofens

Zur Bedienung des Ofens befinden sich zwei Knöpfe und zwei Schalter auf dem Bedienfeld.

- Stellen Sie mit dem oberen Thermostatknopf die Heiztemperatur des Ofens ein.
- Stellen Sie mit dem zweiten Timer-Drehknopf die Aufheizzeit des Ofens ein, oder stellen Sie auf manuellen Betrieb (Dauerbetrieb).
- Die obere Heizung wird mit dem Schalter eingeschaltet, wie im Bild unten, Pos. 7, gezeigt. Die grüne Lampe Nr. 6 leuchtet.
- Der Thermokreislauf-Heizer wird bei gleichzeitigem Einschalten des Ventilators mit Hilfe des Schalters wie im Bild unten, Pos. 4, eingeschaltet (der Heizer kann nicht ohne den Ventilator arbeiten). Das Gebläse erzeugt eine Luftbewegung (bei dieser Beheizungsart wird eine gleichmäßige Wärmezirkulation um das in den Ofen gestellte Gericht erreicht).
- Wenn die orangefarbene Lampe leuchtet, zeigt sie den Betrieb des jeweiligen Heizelements (Top oder Thermo) an. Wenn sie erlischt, bedeutet dies, dass der Ofen die voreingestellte Temperatur erreicht hat. Wenn der Ofen in Betrieb ist, schaltet sich die orangefarbene Leuchte periodisch ein und aus (Aufrechterhaltung der Temperatur im Ofenraum).

Schalten Sie den Ofen aus:

Um den Ofen auszuschalten, bringen Sie beide Knöpfe und Schalter in die Nullstellung. Die Kontrollleuchten und die Schalterbeleuchtung sollten erlöschen.

Wenn das Gerät ausfällt, wird der Thermoschutz ausgelöst. Wenn die Störung behoben ist, drücken Sie die Thermoschutzta-
ste (rote Taste unter der Kappe).

HINWEIS!

- Die Wärmebehandlung der Speisen sollte bei geschlossener Ofentür durchgeführt werden.
- Wenn der Ofen in Betrieb ist, kann die Oberflächentemperatur der Türaußenseite ansteigen.
- Die Verwendung von anderen als hochtemperaturfesten Utensilien zum Kochen von Speisen ist verboten. Dies beschädigt das Kochgeschirr und kann einen Brand verursachen.

Bewegen Sie das Gerät nicht:

- wenn das Netzkabel in eine Steckdose eingesteckt ist,
- wenn Geschirr oder andere Gegenstände auf das Gerät gestellt werden,
- und andere Situationen, die eine Gefahr für die Gesundheit oder das Leben des Personals darstellen

5.3. Kombination von 700 line verstellbaren Geräten an einem Backofen:

Schließen Sie die verstellbaren Geräte abwechselnd an den Ofen an:

1. Entfernen Sie die Füße von dem/den Einbaugeräten.
2. Bei der Installation des Schrankes müssen die Schrauben am hinteren Gehäuse entfernt und die Schrauben am vorderen Gehäuse entfernt werden. Installieren Sie nicht in der Mitte der Anschlüsse, wenn das verstellbare Gerät 800 mm breit ist.
3. Positionieren Sie das/die Gerät(e) auf dem Ofen.
4. Schrauben Sie die Geräte zusammen (mit Blechschrauben, die aus dem hinteren Gehäuse entfernt wurden und den Steckern beiliegen).

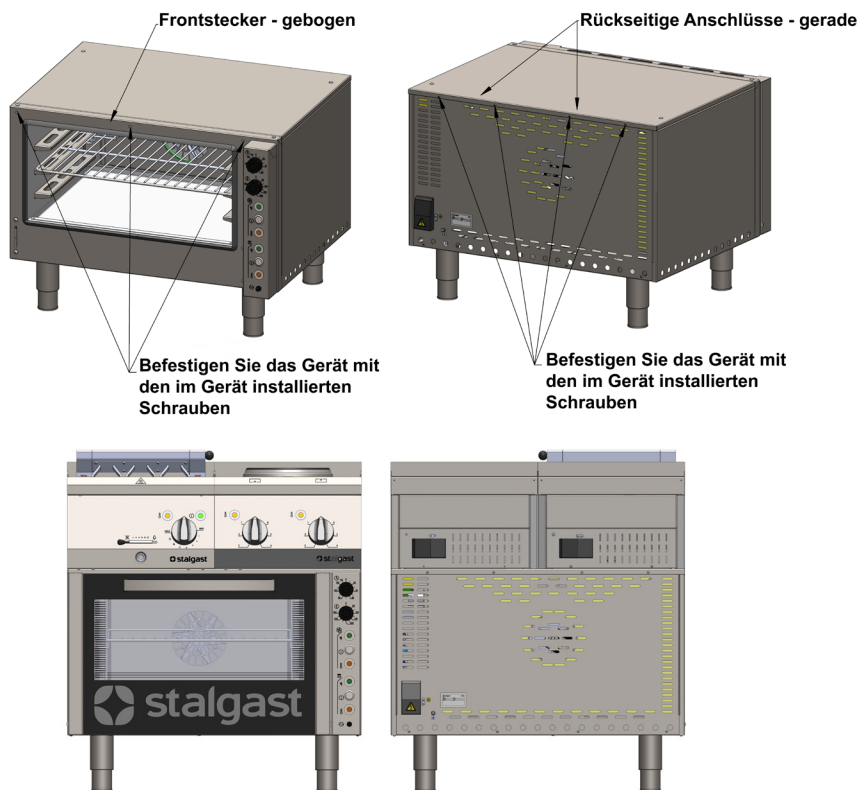

6. KONSERVIERUNG

Trennen Sie das Gerät von der Stromquelle, bevor Sie Wartungsarbeiten durchführen.

Die **tägliche Wartung** besteht darin, die Schüssel zu entleeren und sie und die Heizkörper mit einem in Wasser mit Spülmittel angefeuchteten Tuch zu waschen und anschließend mit einem trockenen Tuch abzuwischen.

Prüfen Sie **einmal pro Monat**, ob:

- die elektrischen Anschlüsse korrekt ausgeführt sind
- Das Netzkabel wurde nicht beschädigt
- alle Komponenten des Geräts ordnungsgemäß funktionieren.

Das Gerät sollte **einmal im Jahr** gewartet werden, um Verschleißerscheinungen und mögliche Ausfälle von Komponenten und Teilen zu erkennen.

Wenn eine Störung festgestellt wird, sollte sie einem spezialisierten technischen Dienst gemeldet werden, der bei der Beseitigung hilft.

Monatliche Wartungen, jährliche Instandhaltungen und Reparaturen dürfen nur von qualifiziertem Fachpersonal (Technischer Service) durchgeführt werden.

7. VERPACKUNG, VERLADUNG UND TRANSPORT

Die Schränke sind nach den geltenden Normen verpackt. Das Be- und Entladen sowie das Bewegen der Geräte auf dem Transportmittel sollte mit Hilfe geeigneter Schallmechanismen erfolgen.

Der Transport sollte mit überdachten Transportmitteln erfolgen. Während des Transports ist die Küche gegen Verschieben, starke Stöße und andere mechanische Beschädigungen zu schützen.

8. ENTSORGUNG VON ALTGERÄTEN

Diese Informationen beziehen sich auf eine ordnungsgemäße Vorgehensweise mit verbrauchten elektrischen und elektronischen Geräten

- **Altes, verbrauchtes Equipment sollte im Geschäft, wo das neue Gerät gekauft wird, zurückgelassen werden.** Jedes Geschäft ist dazu rechtlich verpflichtet, das alte Gerät kostenlos entgegenzunehmen, soweit ein neues Gerät derselben Art und in derselben Menge gekauft wird. Der Käufer ist lediglich dazu verpflichtet, das alte Gerät auf eigene Kosten zum Geschäft zu bringen.
- **Das alte Gerät sollte zu einem entsprechenden Sammelpunkt gebracht werden.** Informationen über die sich in Ihrer unmittelbaren Umgebung befindenden Punkte finden Sie auf der Internetseite oder Informationstafel Ihrer Gemeinde.
- **Elektrische und elektronische Geräte können auch an Servicestellen zurückgelassen werden.** Sollte eine Reparatur wirtschaftlich nicht nachvollziehbar oder technisch unmöglich sein, ist der Servicedienst dazu verpflichtet, das Gerät kostenlos entgegenzunehmen.
- **Sie können verbrauchte Geräte auch bequem von Zuhause aus übergeben.** Sollten Sie keine Zeit oder keine Möglichkeit haben, Ihr Gerät zum entsprechenden Sammelpunkt zu bringen, können Sie sich diesbezüglich an eine spezialisierte Dienstleistungsfirma wenden und die Abholung arrangieren.

Achtung! Verbrauchte Geräte dürfen nicht zusammen mit anderen Abfällen entsorgt werden. Dafür drohen hohe Geldstrafen.



Das am Gerät angebrachte oder in den Geräteunterlagen auftretende Symbol bedeutet, dass nach dem Ablauf der Nutzungsdauer das Gerät nicht in den Hausabfall gehört. Aus diesem Grund muss es an einen Ort gebracht werden, wo es vorschriftsmäßig deponiert oder wiederverwertet wird.

9. GARANTIE

Unter Haftung des Verkäufers versteht man die Garantie- und Gewährleistungshaftung.

Die Schäden, die infolge von Verkalkung entstanden sind, unterliegen keiner Garantie. Keiner Garantie unterliegen auch Beschädigungen, die Folge der Witterungsverhältnisse wie Entladungen in der Atmosphäre, Wechsel von Versorgungsspannung, unsachgemäße Einstellung von Werten für die elektrische Versorgungsspannung, Stromversorgung an einer falschen Steckdose, mechanische, thermische, chemische Beschädigungen des Geräts und dadurch entstandene Mängel, sind.

Keinem Garantiewechsel unterliegen folgende Elemente: Glühbirnen, Gummielemente, die durch Wasserstein beschädigte Heizelemente, Schrauben und Elemente, die naturgemäß abgenutzt werden z.B.: Brenner, Gummidichtungen und jegliche mechanisch beschädigten Elemente.

Thank you for your purchase of a Stalgast product. Before use please familiarize yourself in detail with the following instruction manual. Copying of the following manual without the consent of the manufacturer is prohibited. Images and drawings are of illustrative character and may differ from the purchased product.

Attention: This manual should be kept in a safe place accessible for personnel. The manufacturer reserves the right to change the technical characteristics of the product without any notice.

1. SAFETY INSTRUCTIONS

- Caution! If the device was damaged during transport, it must not be put into operation!
- Incorrect operation or improper use can result in severe damage to the device or personal injury.
- The device can only be used for the purpose for which it was developed.
- The manufacturer accepts no liability for damage resulting from incorrect operation or improper use.
- During use, protect the device and the plug of the power supply cable from contact with water or other liquids. If the device accidentally falls into the water, you should pull the plug out of the socket and subsequently have it checked by a specialist.

Failure to observe these operating instructions may result in danger to life.

- Never open the housing of the device yourself.
- Do not insert any objects into openings in the device housing.
- Never touch the plug of the power supply cable with wet hands.
- Regularly check the condition of the plug and the cable. If the plug or cable is damaged, have it repaired by a specialist service center.
- If the device falls down or is damaged in any other way, it should always be checked before further use and repaired at a specialized service center if necessary.
- Never repair the device yourself - there is a danger to life.
- It is forbidden to make changes and repairs to the device by unqualified personnel.
- If the power supply cable has been damaged, it should be replaced. The power supply cable that is firmly attached to the device
- The cable may be changed at a specialized service station or by qualified personnel.
- Protect the power supply cable from contact with sharp or hot objects and keep it far away from open fire. If you want to unplug the device, always hold the plug in your hand, never pull the cable.
- Secure the power supply cable in such a way that it cannot be accidentally pulled out of the socket or that no one trips over it.
- Check the operation of the device during its use.
- Avoid the use of the device by minors, persons with reduced physical, mental or sensory abilities, as well as inexperienced persons or persons without knowledge. The above-mentioned persons may only operate the device under the supervision of a person responsible for safety.
- If the device is temporarily not used or cleaned, disconnect it from the operating voltage.
- **ATTENTION!** If the plug of the power supply cable to the connector is switched on, the device remains live all the time
- Switch off the device before removing the plug from the socket.
- Never pull the device by the power supply cable.
- The device should be visible and unobstructed after mounting.
- Access to the permanently integrated power supply cable should remain unobstructed.
- It is forbidden to use the grill plate for heating pots and pans.
- Do not place aluminum or plastic foil on the surface of the grill plate.

2. HEALTH AND SAFETY RULES

To prevent burns and electric shocks, observe the following safety precautions:

- Train the operating personnel on safe operation of the device before initial start-up and periodically according to the information in these operating instructions
- Train personnel to operate the unit according to the information in this manual
- Train personnel in the basic principles of using electrical equipment, workplace safety, and first aid should the need arise
- Disconnect the unit from the power source before performing any maintenance work the unit must not be switched on if any heating element and/or control element is damaged
- Make sure the device is ready for operation before switching it on and check that the power cord does not touch hot surfaces
- The operator's hands must be dry when working on the device.
- Do not leave the device switched on unattended. Disconnect the device from the power supply when not in use.
- Use protective gloves when removing warm containers from the grill.
- Any repairs to the unit must be carried out by qualified technical personnel only (technical service).

3. TECHNICAL DATA

3.1. Equipment of the device (page 2 Fig. 2):

1 - Appliance housing, 2 - Door, 3 - Oven door handle, 4- Control panel,

Model	965001
External dimensions (mm)	800x640x600
Power (W)	6540
Top heater power (kW)	3
Thermo-circulation heater power (kW)	3,5
Fan power (kW)	0,04
Dimensions of the oven chamber (mm)	610x440x285
Grate size (mm)	600x400 and 1/1 GN
Power supply (V/Hz)	400 / 50
Power cord (mm ²)	5 x 2.5

4. INSTALLATION

- Before initial operation, remove the protective film from the unit. Wash the external surfaces with warm water and a de-greasing agent used for cleaning kitchen utensils. Do not use abrasive or other agents which could scratch the surface. Use only a damp cloth for cleaning. After washing, allow the unit to dry completely.
- Place the oven on a firm and stable surface in a room intended for the use of the oven that meets building codes, and then level it using the adjustable legs.

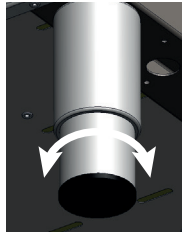

Fig. 3 Leveling the device

Conditions for connection to the mains:

- Check that the mains voltage corresponds to the voltage indicated on the unit's type plate
- To connect the unit to the mains, connect the power cord to the terminal box located on the back of the unit. Power cord with plug is NOT included and must be purchased separately.
- The unit must be connected to an equipotential bonding system using the equipotential bonding screw located on the

back of the unit. It is marked with the following symbol:



To connect the unit to an electrical equipotential bonding system:

- unscrew the nut on the screw
- insert the equipotential bonding wire
- Screw the nut back on as far as it will go
- Connect the other end of the equipotential bonding conductor to the equipotential bonding rail.



Fig. 4 Connecting the device to an electrical equipotential bonding system

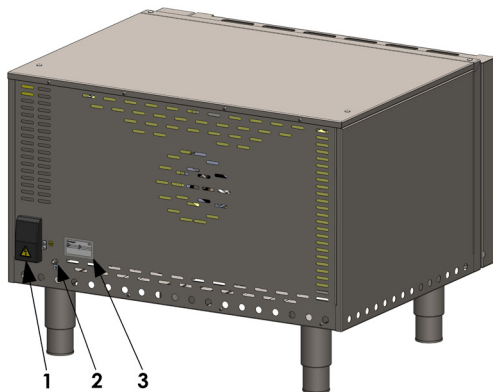

1. Terminal box
2. Equipotential bonding screw
3. Nameplate

Fig. 5 Rear view of the device.

The supply cable should be a flexible, oil-resistant cable with a grounding conductor, with a polychloroprene sheath - this can be prepared by the manufacturer and available from him or from specialist repair shops!

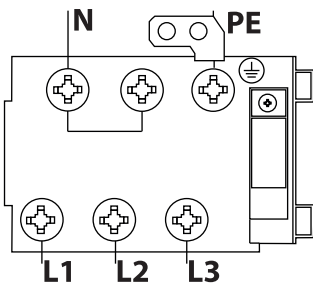

PE- protective conductor (yellow-green)

N - neutral wire (blue)

L1, L2, L3 - phase wires (other colors)

Fig. 7 Connecting the device to the electrical installation

- The unit may only be connected to the mains by a person with electrical qualifications
- The device should be connected to a three-phase socket with electricity 400V 50Hz equipped with a circuit breaker with residual current protection $I_n=30mA$ by means of a plug or directly to the power supply system.

5. DEVICE OPERATION

Before switching on the device, make sure that it has been installed correctly and is in a condition for safe operation.

Preparation for starting the device:

- connect the device to a power source

5.1. Control Panel

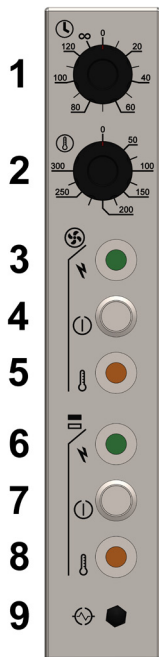

1. Control thermostat
2. Time switch
3. Green light indicating the start of the thermo-circulation program
4. Thermo-circulation switch
5. Orange indicator light for thermo-circulation heating
6. Lamp indicating that the top heater is on
7. Top heater switch
8. Orange lamp indicating heating of the upper heater
9. Safety thermostat

5.2. Operating the oven

To operate the oven, there are two knobs and two switches located on the control panel.

- Use the top thermostat knob to set the oven heating temperature.
- Use the second timer knob to set the oven heating time, or set to manual mode (continuous operation).
- The top heater is turned on using the switch as shown in the picture below item 7. The green light #6 will come on.
- The fan is turned on at the same time, using the switch as shown in the picture below, item 4 (the heater cannot operate without the fan). The fan generates air movement (using such heating method allows for even heat circulation around the food placed in the oven).
- When the orange lamp is lit, it indicates the operation of the appropriate heating element (top or thermo). When it goes out it means that the oven has reached the set temperature. When the oven is in operation the orange light will turn on and off periodically (maintaining temperature inside the oven chamber).

Turning the oven off:

To turn the oven off, turn both knobs and switches to the zero position. The indicator lights and switch illumination should go out.

If the unit malfunctions, the thermal protection will trip. Once the malfunction has been corrected, press the thermal protection button (red button under the cap)..

NOTICE!

- Heat treat the food with the oven door closed.
- When the oven is in use, the surface temperature of a portion of the outside of the door may increase
- The use of cookware other than heat resistant is prohibited. It can damage the cookware and cause a fire.

Do not move the unit:

- when the power cord is plugged into an outlet,
- when dishes or other objects are placed on the unit,
- and other situations that pose a threat to the health or life of the operator

5.3. Combining 700 line adjustable units on an oven:

To connect the adjustable appliances to the oven, take turns:

1. Remove the feet from the oven-mounted appliance(s)
2. Install the connectors supplied with the oven properly- rear (with sheet metal screws removed from the rear housing) and front (with screws removed from the front housing). Do not install the connectors in the middle when the adjustable appliance is 800mm wide.
3. Position the appliance(s) on the oven.
4. Screw the devices together (with sheet metal screws removed from the rear housing and supplied with the connectors).

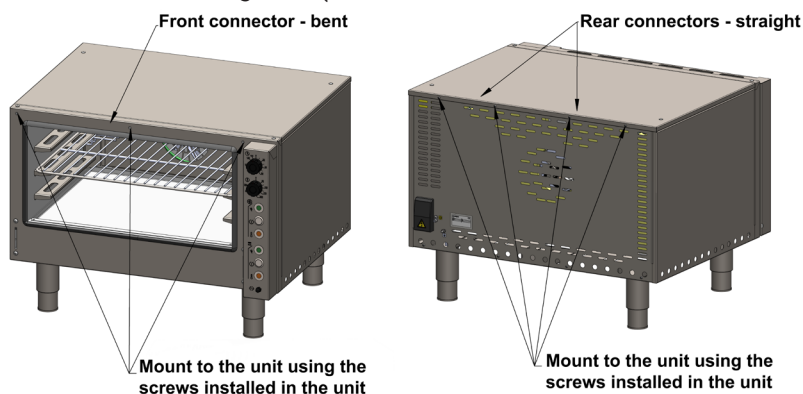



6. CLEANING AND MAINTENANCE

Disconnect the unit from the power source before performing any maintenance.

Daily maintenance consists of emptying the bowl and washing it and the heaters with a cloth dampened in water with washing-up liquid and then wiping with a dry cloth

Once a month, please check whether:

- the condition of the appliance's electrical system is correct (the cord is not damaged, the heater does not show signs of damage, etc.).
- all the components of the device are working properly.

Once a year the device should be inspected by the technical service in order to check the degree of wear and to identify possible faults of the components and parts of the device

If any malfunction is detected, you must report it to a qualified service technician for assistance in removing the malfunction.

Monthly maintenance, annual service and repair of the device should only be carried out by qualified technical personnel (technical service)

7. PACKING, LOADING AND TRANSPORT

Ovens are packed in accordance with applicable standards. Loading of the equipment on the means of transport, unloading and moving should be done by means of appropriate lifting mechanisms.

Transport should take place using covered means of transport. During transport, the kitchen should be protected against shifting, strong shocks and other mechanical damage.

8. DISPOSAL OF THE OLD APPLIANCE

Information for users on the rules concerning proper disposal of electrical and electronic equipment at the end of its life.

- **Leave your old equipment in the shop where you purchase a new appliance.** Each store is obliged to accept old equipment free of charge if you buy there the new equipment of the same type and in the same quantity. The only condition is to deliver the old equipment to the store at your expense.
- **Dispose of your old equipment at a collection point.** Information about the location of the nearest collection point can be found on the local website or the notice board of the municipal office.
- **Leave the equipment at a service point.** If the repair of the equipment is unprofitable or impossible for technical reasons, the service is obliged to accept this appliance free of charge.
- **Return the used equipment at the end of its life without leaving your home.** If you do not have the time or ability to deliver your equipment to the collection point, you can use the services of specialized companies.

Remember! Do not dispose of used equipment together with regular waste. An illegal or incorrect disposal of the product will lead to high penalties being imposed.

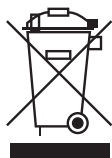

The symbol of the crossed-out waste bin on the product, its packaging or the instruction manual means that the product should not be disposed of to normal waste bins. The user is obliged to hand over the used equipment to a designated collection point for proper processing.

9. WARRANTY

The seller shall be liable under the warranty or guarantee.

In case of damage resulting from the formation of lime scale deposits in the device, it is not subject to repair under the warranty. The warranty does not cover damages caused by external forces such as lightning, changes in supply voltage, incorrect setting of the voltage value, supply from an inadequate power outlet, mechanical, thermal, chemical damages to the equipment and the defects caused by them.

Warranty exchange does not cover such elements as: light bulbs, rubber components, heating elements damaged by lime scale, screws and elements undergoing natural wear, e.g. burners, rubber seals and all kinds of mechanically damaged elements.



Stalgast Radom Sp. z o.o.
ul. Ostrobramska 75C, lokal 6.02,
04-175 Warszawa
tel.: 22 517 15 75 fax: 22 517 15 77
www.stalgast.com email: stalghost@stalghost.com

• DE •
STALGAST GmbH
Mary-Somerville-Str. 6,
28359 Bremen;
Tel.: +49 421 9898066-1
stalghost@stalghost.de
www.stalgast.de

• EN •
Tel.: +48 22 509 30 77
export@stalghost.com
www.stalgast.eu

• FR •
Tel.: +48 22 509 30 55
export@stalghost.com
www.stalgast.eu
• ES •
Tel.: +48 22 509 30 55
info@stalghost.es
www.stalgast.es